

SanTRAL® NSU 2

Spender für Desinfektionsmittel (D), Schaumseifen (F)
und Flüssigseifen (S) • zum Nachfüllen
produktunabhängig • mit Trickschloss • 250 ml

PHARDT
hygiene

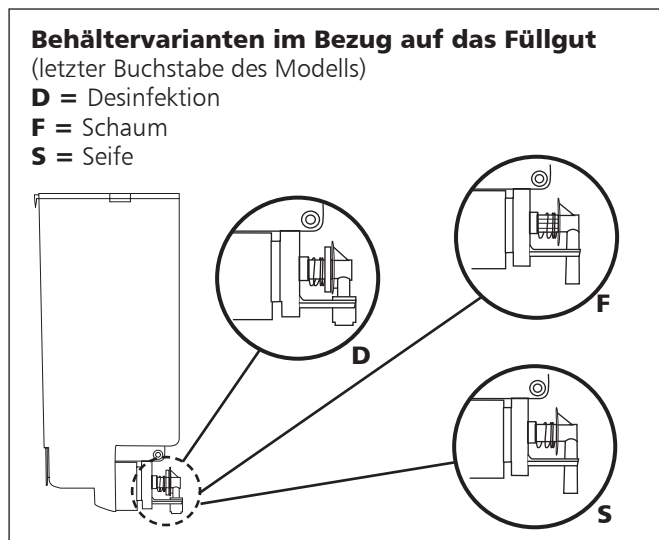
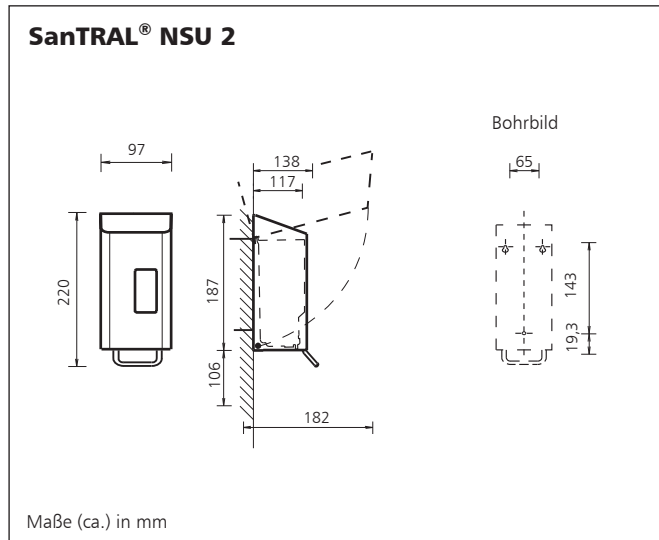

Seifenspender

- Referenzen: ▶ zur Dosierung von Flüssigseifen, Spülmitteln, Desinfektionsmittel etc.
- Einsatzorte: ▶ Alten-/Pflegeheime, Krankenhäuser, Labors, Großküchen, Lebensmittelverarbeitung, Industrie, Einkaufszentren, Gastronomie und Hotels, Flughäfen, Justizvollzugsanstalten, Schulen, Sportstätten, Verwaltungen
- Gesetze: ▶ entsprechend den Arbeitsstätten-Richtlinien ASR 35/1-4, 35/5, 37/1, 38/2
▶ entsprechend den gültigen UVVs

Technische Daten

- Gehäuse: Edelstahl, geschliffen mit Anti-Fingerprint-Beschichtung oder pulverbeschichtet weiß (RAL 9010)
- Sichtfenster: Kunststoff, klarsichtig
- Dosierpumpe: Kunststoff, ca. 1,0 ml/Hub
- Bedienhebel: Edelstahl
- Schloss: Kunststoff (Antivandalismusfunktion)
- Wandmontage: Dreipunktaufhängung mit drei Dübeln und Edelstahlschrauben
- Behälter: PP-Nachfüllbehälter, herausnehmbar

Ausschreibungstext

..... Stück **SanTRAL® NSU 2 E/D Art.-Nr. 1415829**
Spender für Desinfektionsmittel, 250 ml, Edelstahl, geschliffen mit Anti-Fingerprint-Beschichtung, Bedienhebel aus Edelstahl, Druckbetätigung, mit Spezialschloss (Antivandalismusfunktion), Sichtfenster, herausnehmbarer Nachfüllbehälter, freie Füllgutwahl, Gehäuse mit Dachschräge gegen das Ablegen von Fremdkörpern auf dem Spender
Abmessung (B x H x T) 97 x 220 x 138 mm

..... Stück **SanTRAL® NSU 2 P/D Art.-Nr. 1415832**
Spender für Desinfektionsmittel, 250 ml, Edelstahl, pulverbeschichtet weiß (RAL 9010), Bedienhebel aus Edelstahl, Druckbetätigung, mit Spezialschloss (Antivandalismusfunktion), Sichtfenster, herausnehmbarer Nachfüllbehälter, freie Füllgutwahl, Gehäuse mit Dachschräge gegen das Ablegen von Fremdkörpern auf dem Spender
Abmessung (B x H x T) 97 x 220 x 138 mm

Fortsetzung Ausschreibungstext:
SanTRAL® NSU 2

..... Stück **SanTRAL® NSU 2 E/F Art.-Nr. 1415827**
Spender für Schaumseifen, 250 ml,
Edelstahl, geschliffen mit Anti-Fingerprint-
Beschichtung, Bedienhebel aus Edelstahl,
Druckbetätigung,
mit Spezialschloss (Antivandalismusfunktion),
Sichtfenster, herausnehmbarer
Nachfüllbehälter, freie Füllgutwahl,
Gehäuse mit Dachschräge gegen das Ablegen
von Fremdkörpern auf dem Spender
Abmessung (B x H x T) 97 x 220 x 138 mm

..... Stück **SanTRAL® NSU 2 P/F Art.-Nr. 1415830**
Spender für Schaumseifen, 250 ml,
Edelstahl, pulverbeschichtet weiß (RAL 9010),
Bedienhebel aus Edelstahl, Druckbetätigung,
mit Spezialschloss (Antivandalismusfunktion),
Sichtfenster, herausnehmbarer
Nachfüllbehälter, freie Füllgutwahl,
Gehäuse mit Dachschräge gegen das Ablegen
von Fremdkörpern auf dem Spender
Abmessung (B x H x T) 97 x 220 x 138 mm

..... Stück **SanTRAL® NSU 2 E/S Art.-Nr. 1415828**
Spender für Flüssigseifen, 250 ml,
Edelstahl, geschliffen mit Anti-Fingerprint-
Beschichtung, Bedienhebel aus Edelstahl,
Druckbetätigung,
mit Spezialschloss (Antivandalismusfunktion),
Sichtfenster, herausnehmbarer
Nachfüllbehälter, freie Füllgutwahl,
Gehäuse mit Dachschräge gegen das Ablegen
von Fremdkörpern auf dem Spender
Abmessung (B x H x T) 97 x 220 x 138 mm

..... Stück **SanTRAL® NSU 2 P/S Art.-Nr. 1415831**
Spender für Flüssigseifen, 250 ml,
Edelstahl, pulverbeschichtet weiß (RAL 9010),
Bedienhebel aus Edelstahl, Druckbetätigung,
mit Spezialschloss (Antivandalismusfunktion),
Sichtfenster, herausnehmbarer
Nachfüllbehälter, freie Füllgutwahl,
Gehäuse mit Dachschräge gegen das Ablegen
von Fremdkörpern auf dem Spender
Abmessung (B x H x T) 97 x 220 x 138 mm

Fabrikat: **SanTRAL®**